

PishroPack

Conveying Innovation to Perfection

Designed by  TETRA

توجه!

این یک کاتالوگ اینتراکتیو است. با کلیک بر روی گزینه‌های موجود، به صفحه انتخاب شده هدایت می‌شوید. در صورت فعال نبودن دکمه‌ها، کاتالوگ را حتماً با یکی از برنامه‌های پایین باز کنید. سپس، بر روی دکمه متوجه شدم ضربه بزنید. (در غیر این صورت می‌توانید صفحات را ورق زده و از کاتالوگ مانند یک فایل pdf معمولی استفاده کنید.)



One Drive

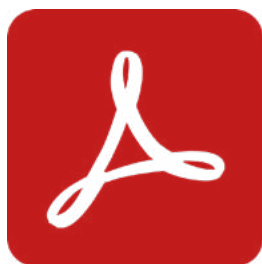

Adobe PDF



Microsoft Office



Google Drive

متوجه شدم



برای بازگشت به صفحه قبلی
از این دکمه استفاده کنید.

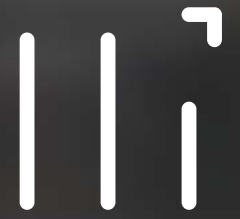

برای مشاهده فهرست
از این دکمه استفاده کنید.

متوجه شدم



PishroPack

Conveying Innovation to Perfection

شروع

کاتالوگ
جامع محصولات

Designed by  TETRA



لطفا یکی از گزینه‌ها
را انتخاب کنید:

داستان ما

محصولات ما

تماس با ما





داستان ما

پیشروپک با تجربه ای بالغ بر یک دهه و با تلفیق مهندسی، هنر و خلاقیت به راهکارهایی در زمینه سیستم‌های اتوماسیون بسته بندی کالا، انتقال کالا به انبار، سیستم های انبارداری و انتقال از انبار به ماشین‌های حمل کالا اندیشیده است.

پیشروپک به پشتوانه نیروهای متخصص، واحدهای فنی مهندسی مکانیک، برق و کامپیوتر موفق به طراحی و ساخت سیستم‌ها و دستگاه‌هایی شده که از نظر کیفیت و قیمت، قابل رقابت با محصولات مشابه خارجی است. از همین منظر، کارخانجات و شرکت‌های صاحب نام در زمره مشتریان پیشروپک قرار گرفته اند. به یاری طراحی منحصر به فرد، تخصص و دانش به روز توانسته ایم گامی بلند در سطح بین الملل و صادرات محصولات خود برداریم.

امید آنکه در کنار صنعت و تولیدات ملی، به توان و سطوح بالاتر دست یابیم...





لطفا یکی از گزینه‌ها را انتخاب کنید:

- نوارنقاله سفارشی
- نوارنقاله بارگیری و تخلیه
- نوارنقاله آکاردئونی
- توزین دینامیک و ریجکتور
- دستگاه کارتن چسب زن





نوارنقاله سفارشی

نوارنقاله های سفارشی پیشروپک، سیستم های جامع و کارا، با سرعت و دقت بالا هستند که در بسیاری از کارخانه های ایران و خارج از ایران راه اندازی شده اند. این نوارنقاله ها با توجه به نیاز مشتری و محیط کارخانه (میزان سرعت، شرایط محیطی، نوع محصول، امکان اتوماسیون انبار و...) طراحی می شوند. سیستم های انتقال قدرت در نوارنقاله های رولری و تسمه ای با توجه به نیاز طراحی شده تا با سرعت و اطمینان محصولات مورد نظر جا به جا شوند. نوارنقاله های سفارشی، در انتقال از طبقات و حمل مستقیم محصولات به ماشین های بارگیری نیز قابل طراحی و اجرا هستند.

مجموعه عکس از نوارنقاله سفارشی

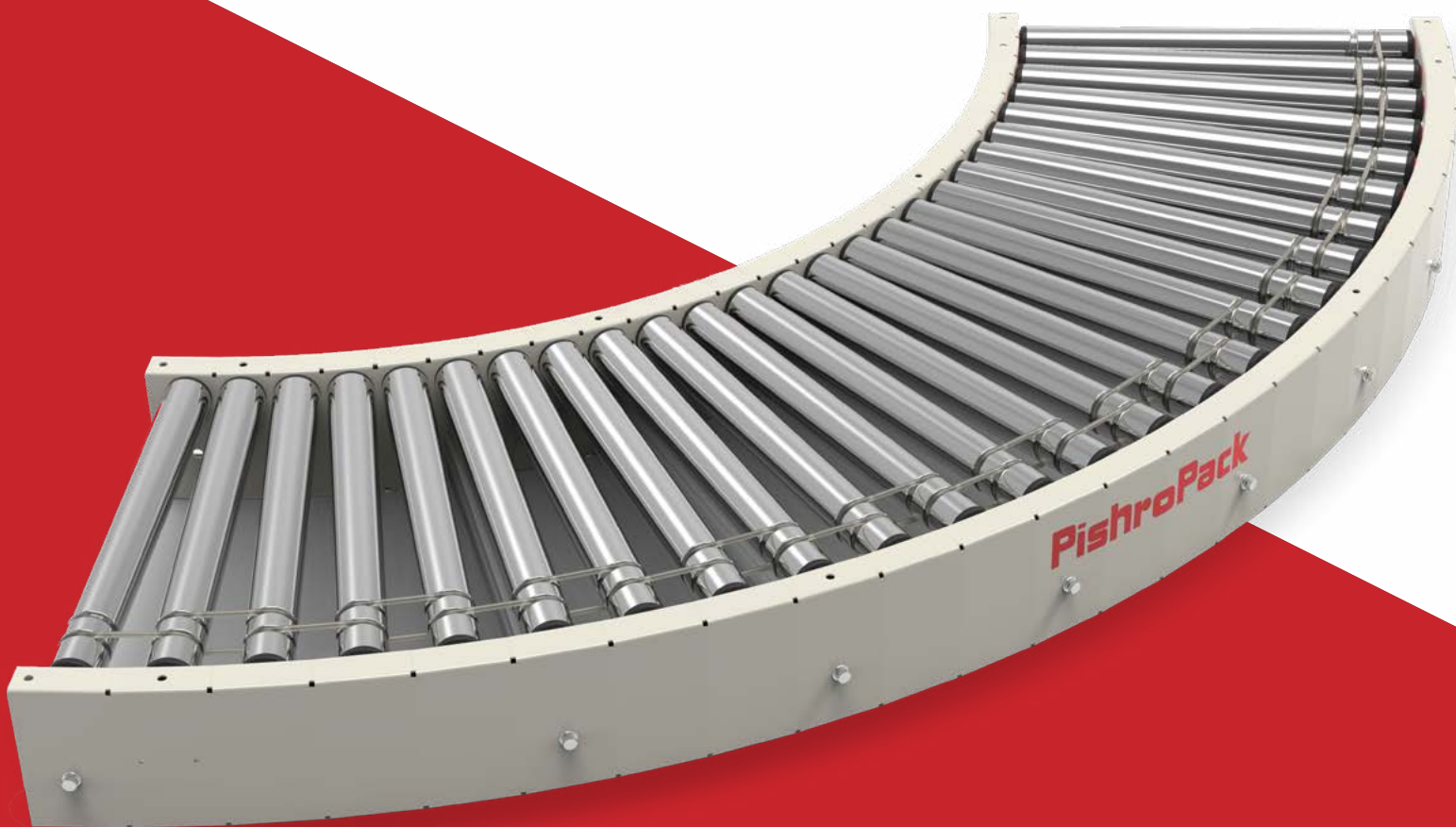



نارنقاله سفارشی

نوار نقاله سفارشی



لطفا یکی از گزینه‌ها

را انتخاب کنید:



شرکت
تلاونگ



شرکت
اکتیو



شرکت
عروس تفلون



شرکت
پاک نام



سورت
خرمای مضافتی



بستنی
چیاو عراق

نوارنقاله سفارشی



شرکت عروس تفلون

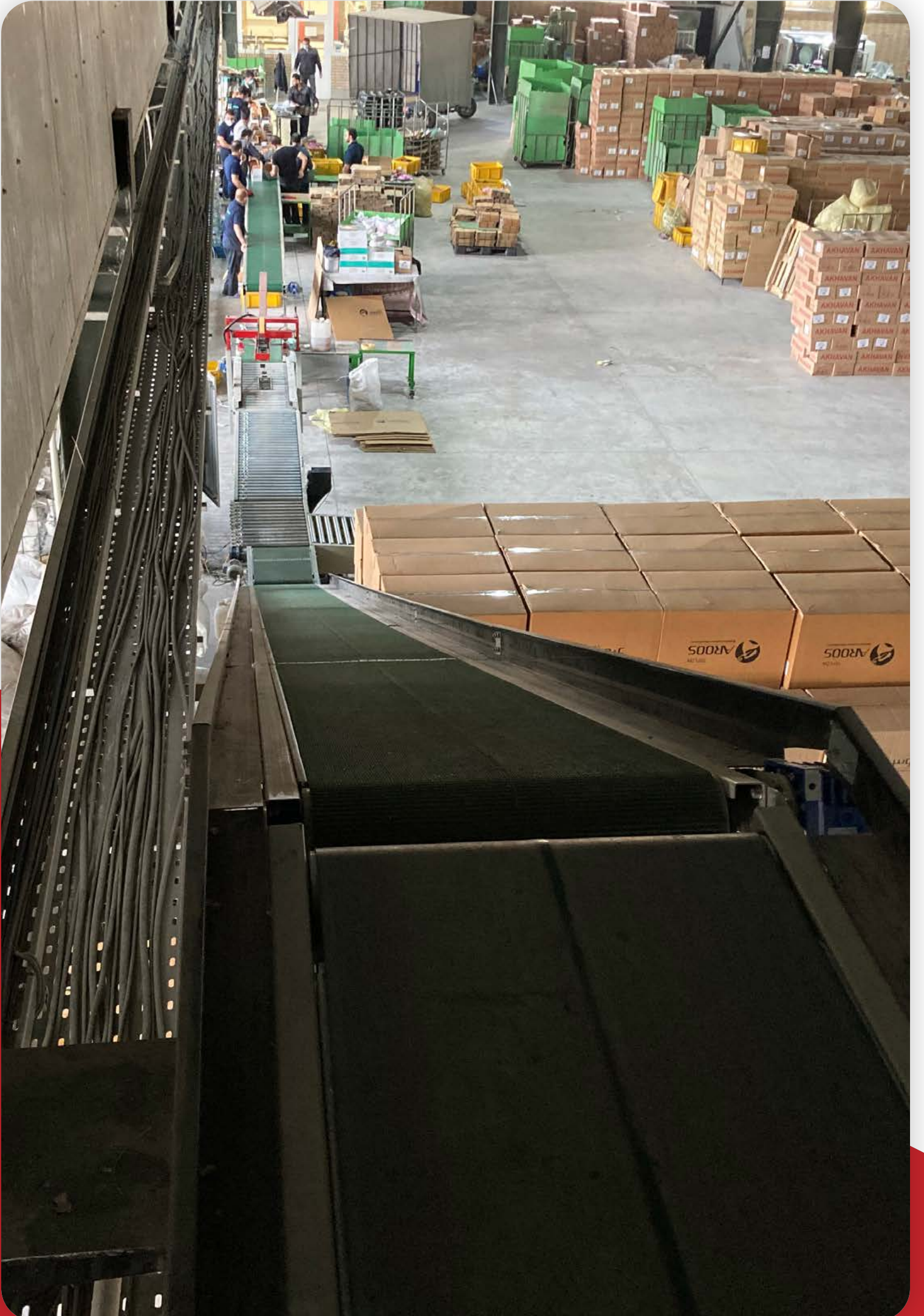



شرکت اکتیو





شرکت تلاونگ

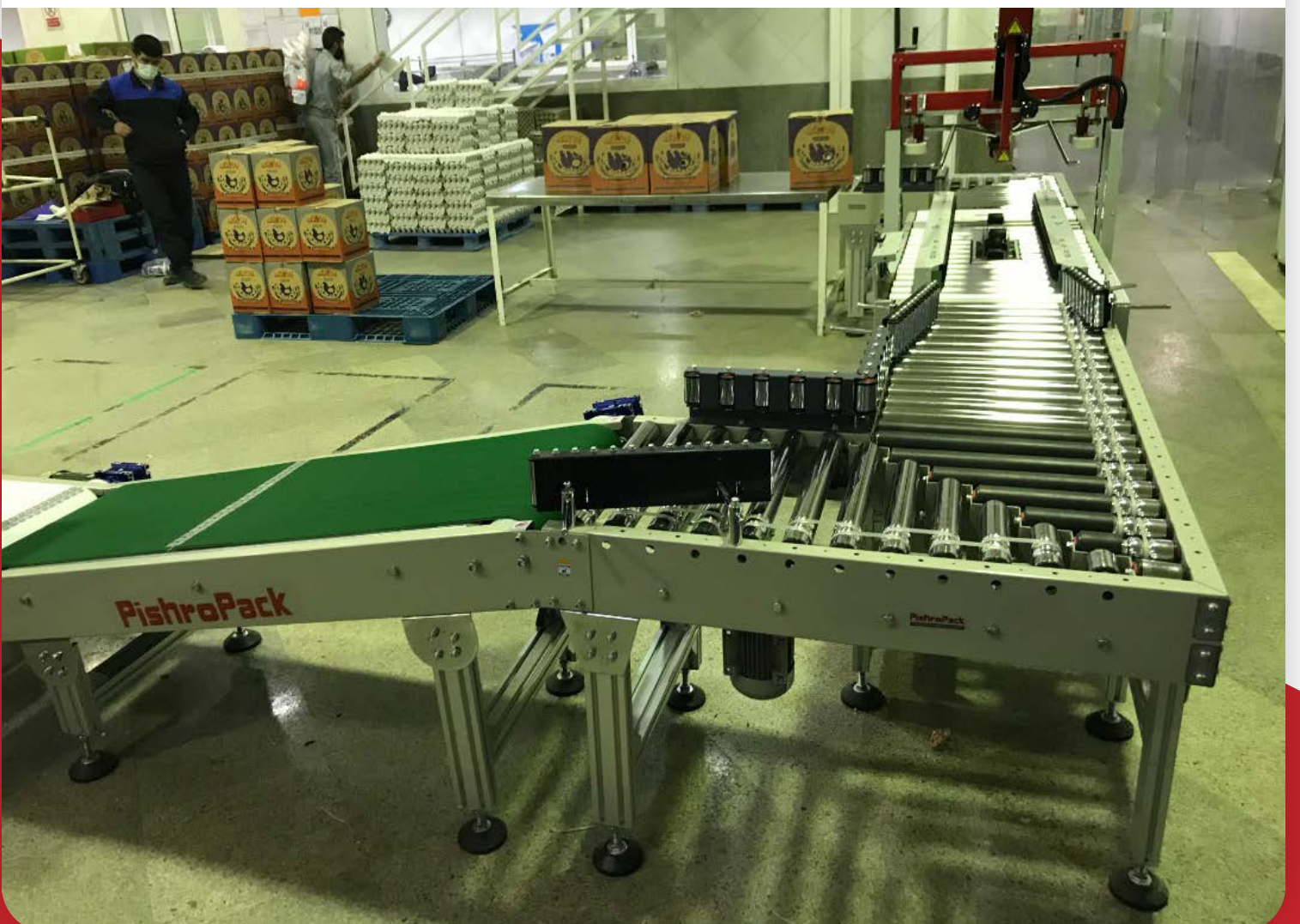

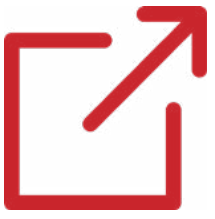

بستنی چیاو عراق





سورت خرماي مضافتي

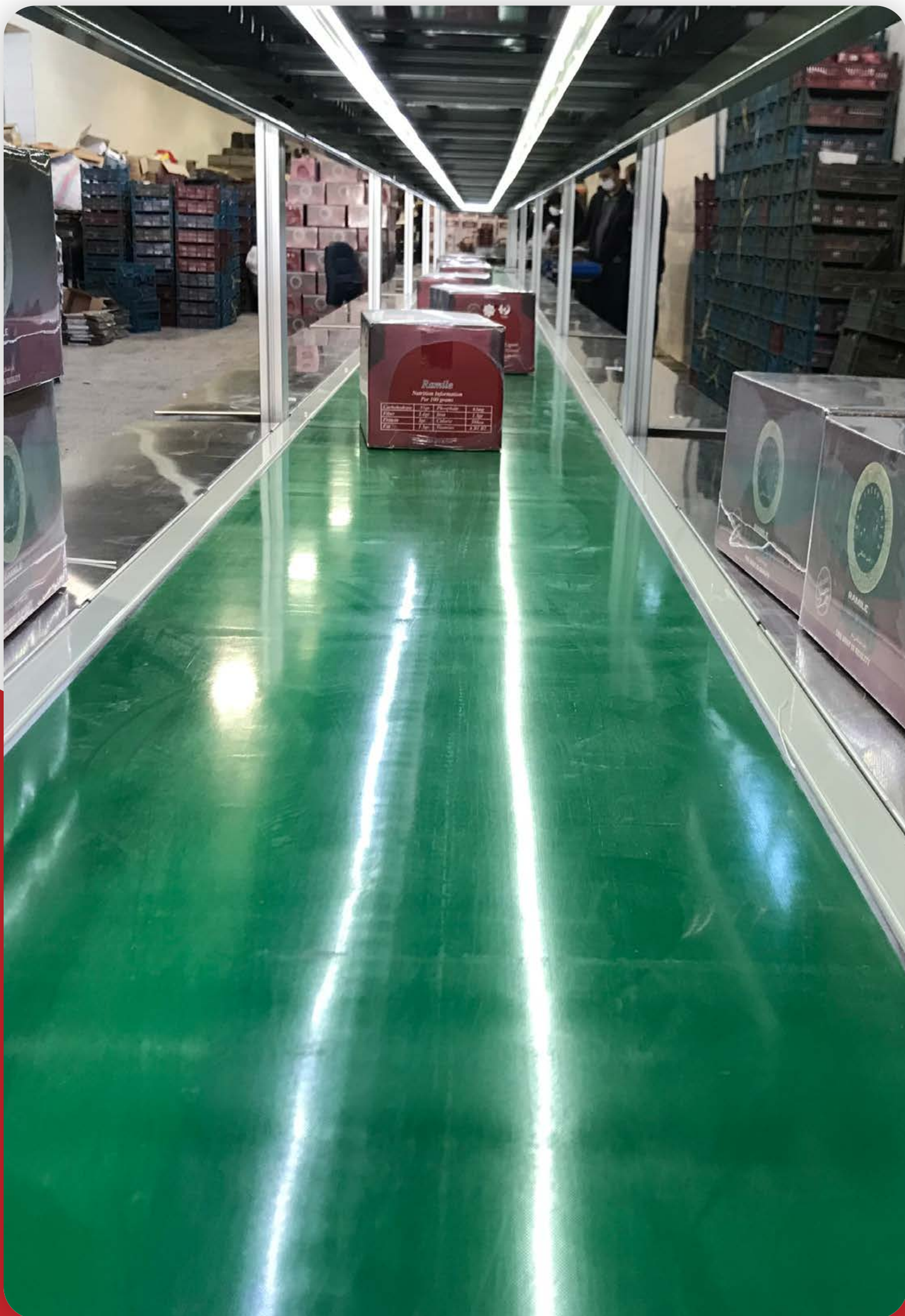



شرکت پاک نام

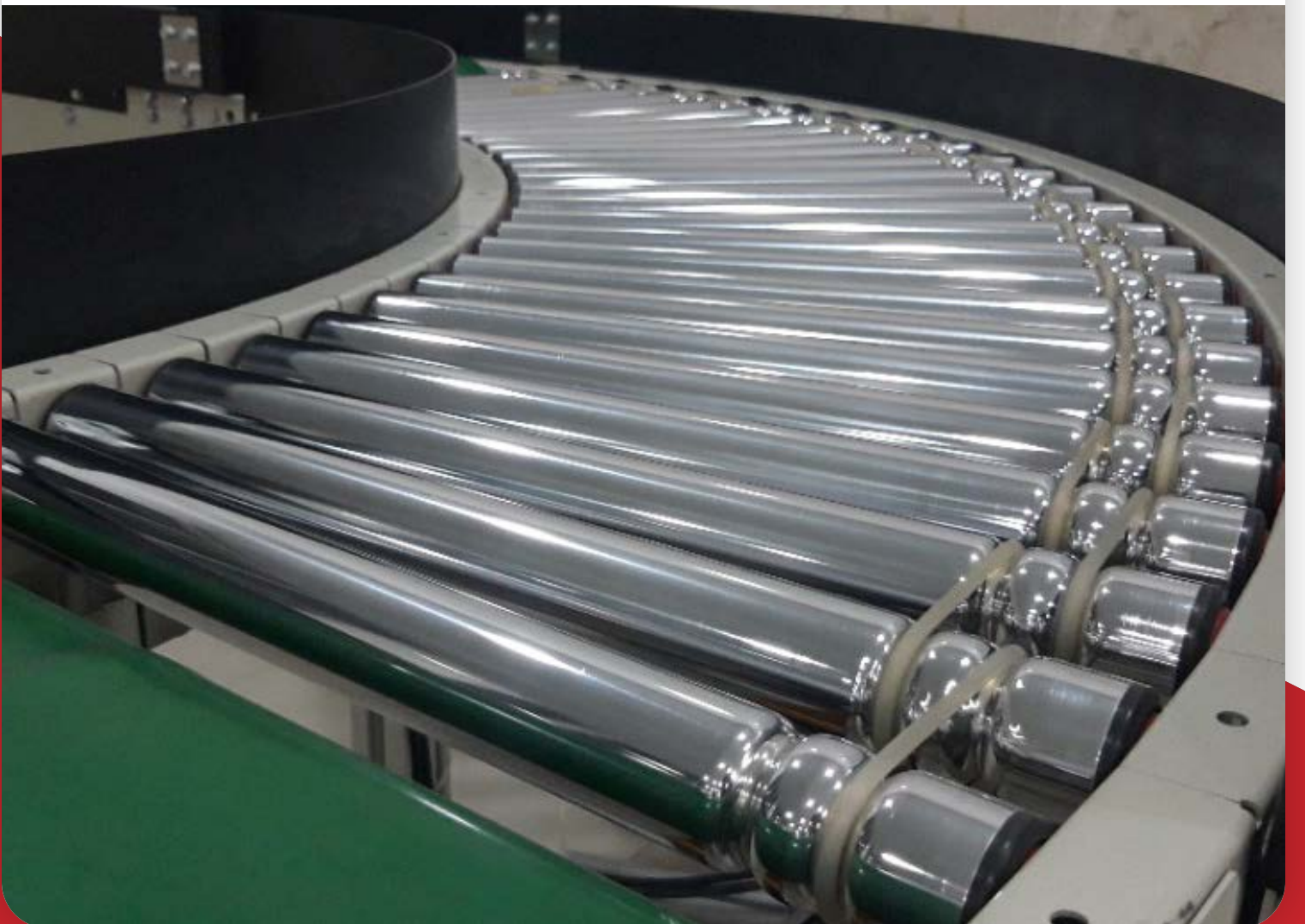



لطفا یکی از گزینه‌ها
را انتخاب کنید:



دستگاه نوارنقاله تخلیه و بارگیری
LUC24Z



دستگاه نوارنقاله تخلیه و بارگیری
LUC30



نوارنقاله بارگیری و تخلیه LUC24Z

پیشروپک راهکارهایی جامع و کاربردی برای سیستم انبارداری، تخلیه و بارگیری از / به ماشین های حمل ارائه می دهد. پیشروپک با ایده های خلاقانه، نگاهی مهندسی و استفاده از بهترین تجهیزات در پی رفع نیازهای صنعتگران است.

دستگاه های بارگیری / تخلیه پیشروپک شما را در افزایش کارایی و کاهش صدمات، یاری خواهد کرد.

وجه تمایز دستگاه LUC24Z با LUC30 پیشروپک، در طراحی بخش خمیده انتهایی دستگاه است که سطحی افقی در دسترس اپراتور قرار می دهد و تا ۲ متر داخل ماشین می شود، به همین سبب در امر بارگیری / تخلیه از وانت تا کانتینر استفاده می گردد.



نقشه
شماتیک



تجهیزات
سفارشی



مشخصات
فنی



مزایای
دستگاه





نوارنقاله بارگیری و تخلیه LUC24Z



مزایای دستگاه

۱. جابجایی آسان دستگاه
۲. قابلیت تنظیم سرعت تسمه
۳. تسریع در امر بارگیری و تخلیه
۴. کاهش آسیب‌های احتمالی به نیروی انسانی
۵. بارگیری و تخلیه مطمئن و بدون صدمه به محصولات
۶. قابلیت تنظیم ارتفاع بارگیری و تخلیه از وانت تا کانتینر

نوارنقاله بارگیری و تخلیه LUC24Z





نوارنقاله بارگیری و تخلیه LUC24Z

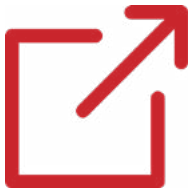

مشخصات فنی

500 mm	عرض استاندارد
High Grip PVC	نوع تسمه
Fixed Speed Belt: 26 meters per min	سرعت تسمه
0.75 KW flange mounted gearbox	محرك
Electrical 380 volt 3 phase supply Option: Electrical 220 volt 1 phase	برق مصرفی
Manual hydraulic pump and cylinder	تنظیم ارتفاع
160 kg with roller pad (suggested for sack of sugar, flour, etc. and cartons)	ظرفیت حمل بار

نوارنقاله بارگیری و تخلیه LUC24Z





نوار نقاله بارگیری و تخلیه LUC24Z



تجهیزات سفارشی

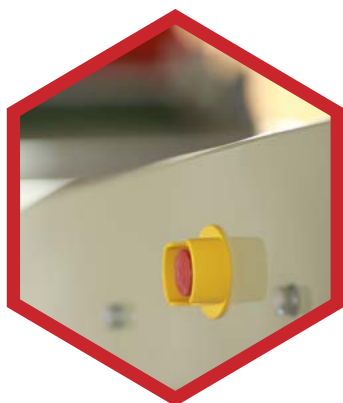

کلید اضطراری



پروژکتور



اینورتور



بارکدخوان
شمارش محصول



پمپ دستی
هیدرولیک



پمپ برقی
هیدرولیک

نوارنقاله بارگیری و تخلیه LUC24Z





نوار نقاله بارگیری و تخلیه LUC24Z



نقشه شماتیک

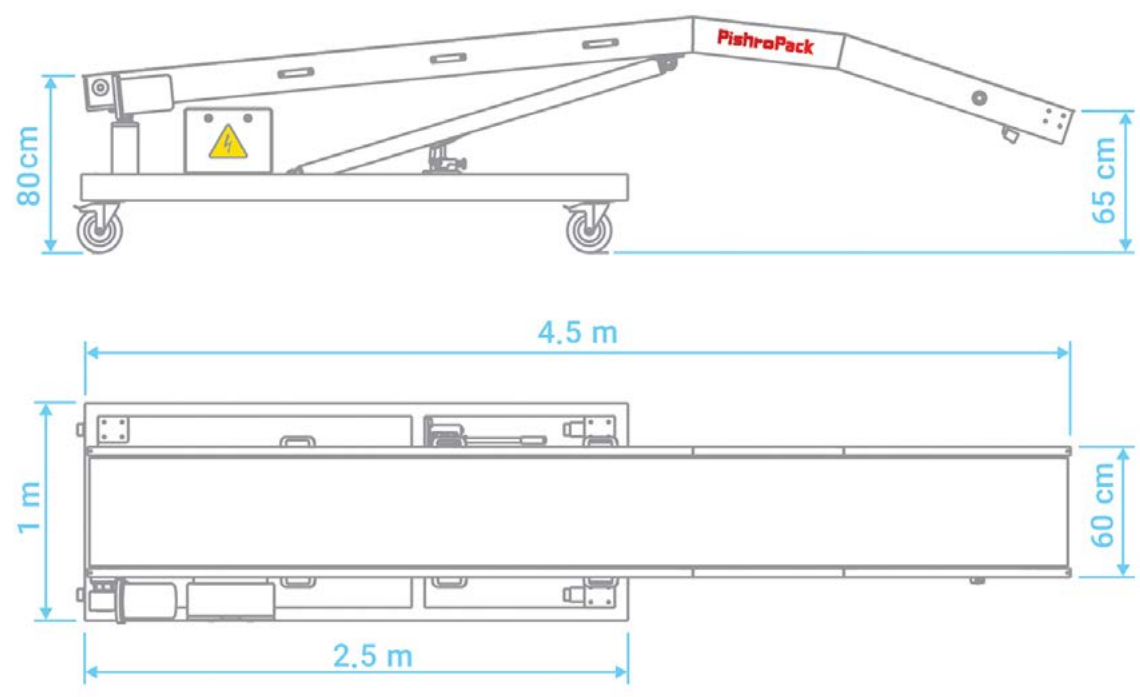

نوارنقاله بارگیری و تخلیه LUC24Z





نوارنقاله بارگیری و تخلیه LUC30

پیشروپک راهکارهایی جامع و کاربردی برای سیستم انبارداری، تخلیه و بارگیری از / به ماشین های حمل ارائه می دهد. پیشروپک با ایده های خلاقانه، نگاهی مهندسی و استفاده از بهترین تجهیزات در پی رفع نیازهای صنعتگران است.

دستگاه های بارگیری / تخلیه پیشروپک شما را در افزایش کارایی و کاهش صدمات، یاری خواهد کرد.

وجه تمایز دستگاه LUC30 با LUC24Z پیشروپک، در ارتفاع بیشتر دستگاه است که این امر، هم در داخل انبار برای دسترسی آسان تر به طبقات بالاتر و هم در بارگیری و تخلیه حائز اهمیت می باشد.



نقشه
شماتیک



تجهیزات
سفارشی



مشخصات
فنی



مزایای
دستگاه

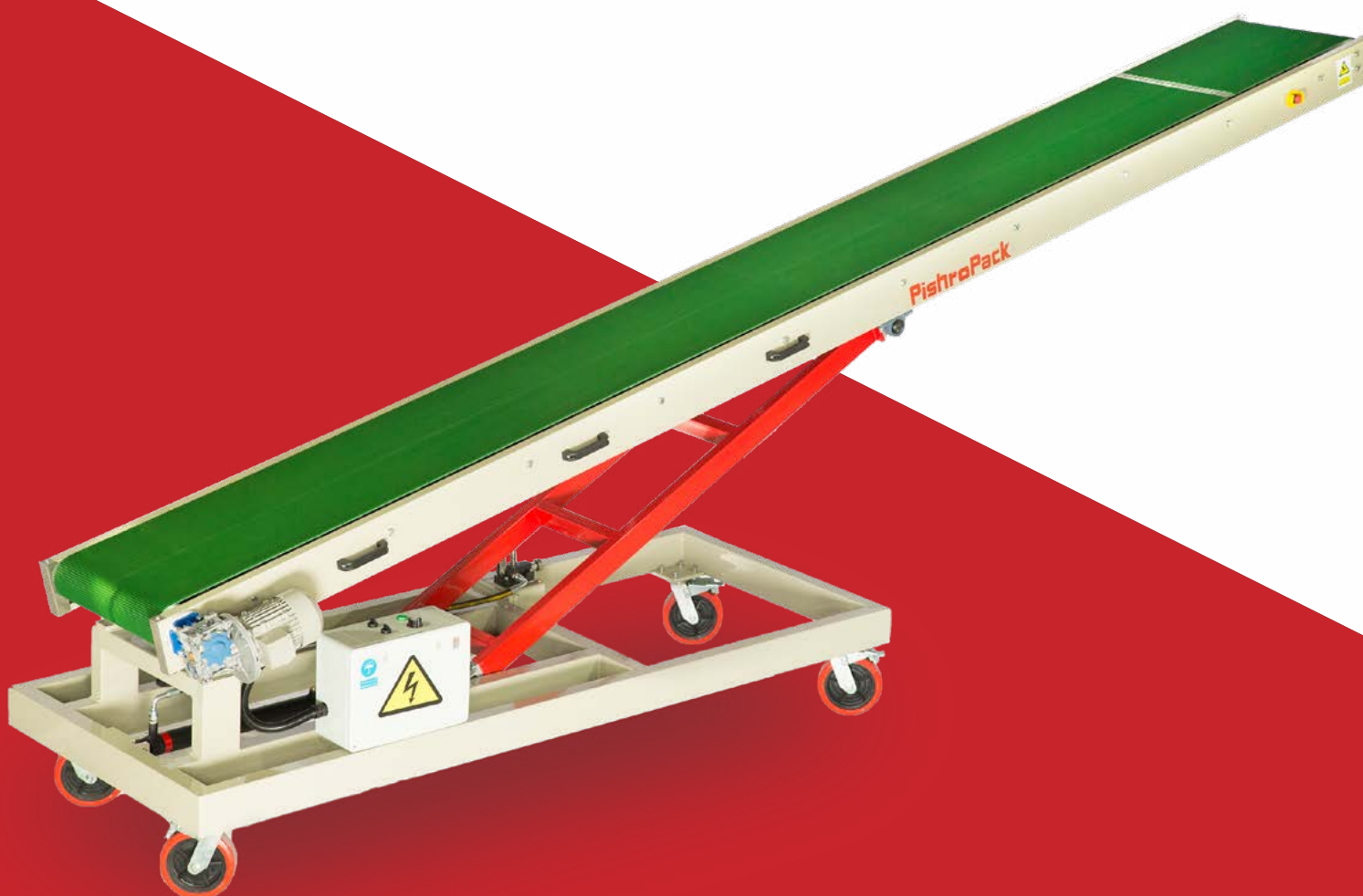



نوارنقاله بارگیری و تخلیه LUC30



مزایای دستگاه

۱. جابجایی آسان دستگاه
۲. قابلیت تنظیم سرعت تسمه
۳. تسریع در امر بارگیری و تخلیه
۴. کاهش لطمه‌های وارده به نیروی انسانی
۵. بارگیری و تخلیه مطمئن و بدون صدمه به محصولات
۶. قابلیت تنظیم ارتفاع بارگیری و تخلیه از وانت تا کانتینر
۷. انتخابی مناسب برای بارگیری و تخلیه به ماشین‌های حمل و طبقات انبار

نوارنقاله بارگیری و تخلیه LUC30

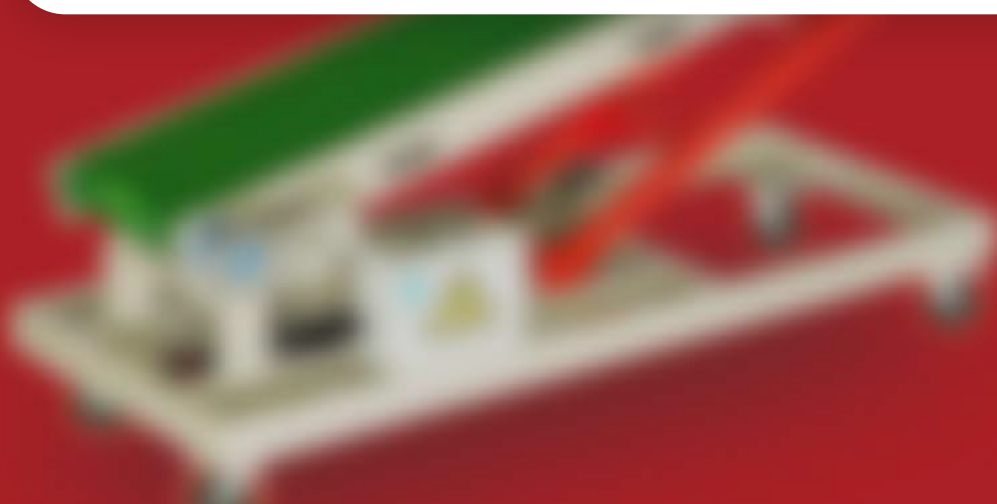



نوارنقاله بارگیری و تخلیه LUC30



مشخصات فنی

500 mm	عرض استاندارد
High Grip PVC	نوع تسمه
Fixed Speed Belt: 26 meters per min	سرعت تسمه
0.75 KW flange mounted gearbox	محرك
Electrical 380 volt 3 phase supply Option: Electrical 220 volt 1 phase	برق مصرفی
Manual hydraulic pump and cylinder	تنظیم ارتفاع
160kg with roller pad (suggested for sack of sugar, flour, etc. and cartons)	ظرفیت حمل بار

نوارنقاله بارگیری و تخلیه LUC30

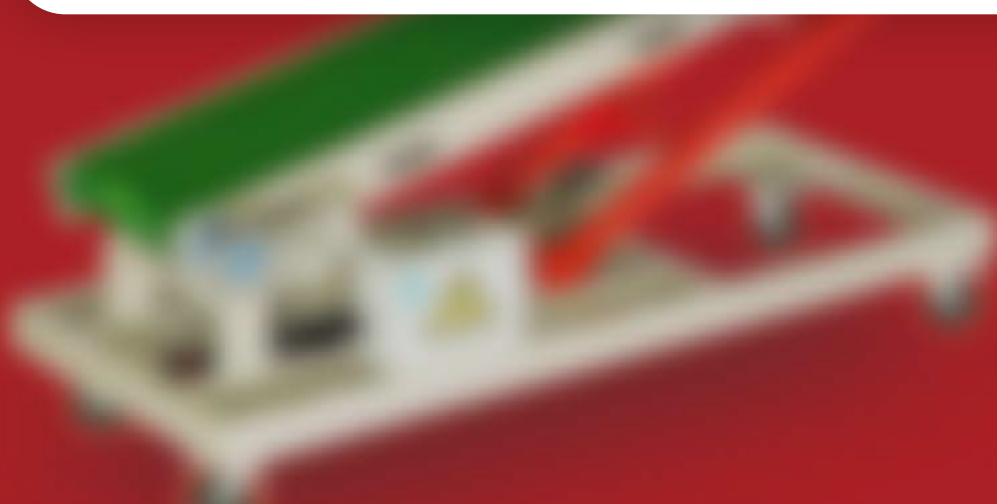



نوارنقاله بارگیری و تخلیه LUC30



تجهیزات سفارشی



کلید اضطراری



پروژکتور



اینورتور



بارکدخوان
شمارش محصول



پمپ دستی
هیدرولیک



پمپ برقی
هیدرولیک

نوارنقاله بارگیری و تخلیه LUC30

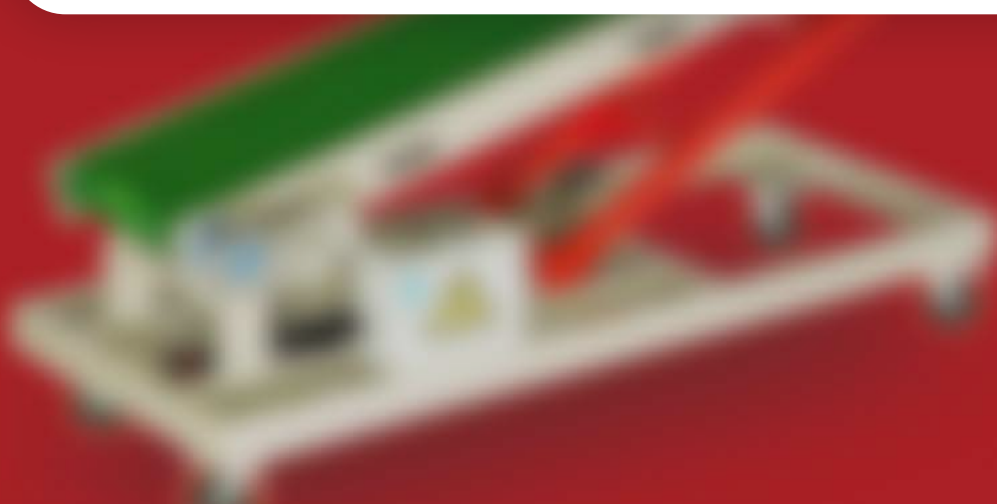



نوار نقاله بارگیری و تخلیه LUC30



نقشه شماتیک

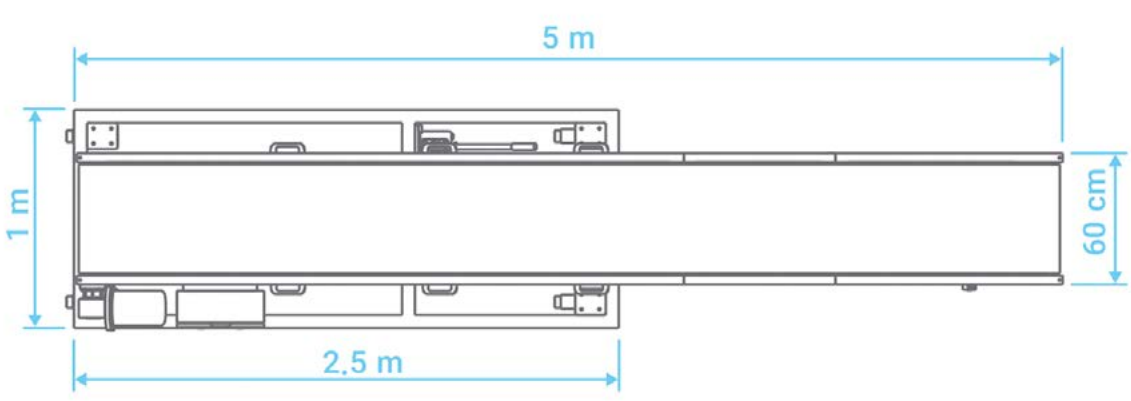
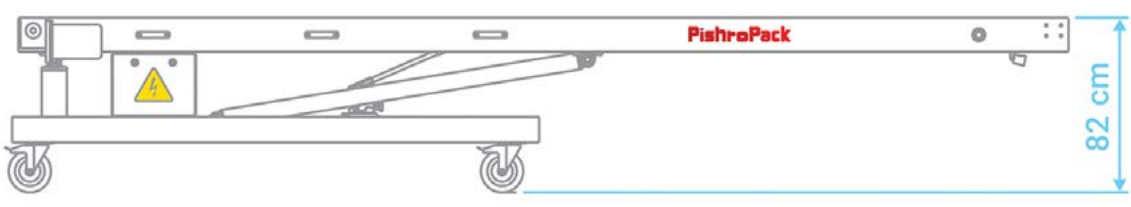

نوارنقاله بارگیری و تخلیه LUC30

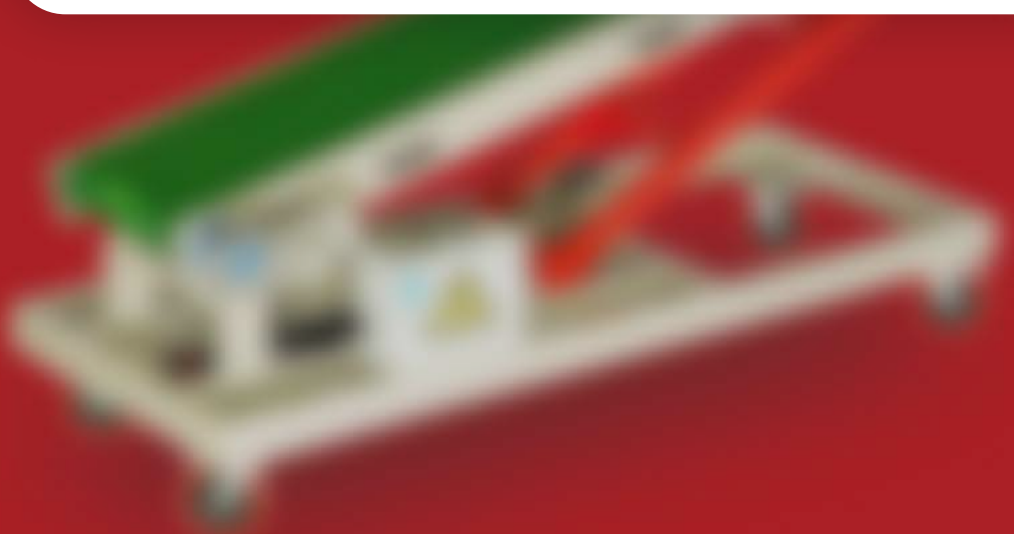



نوارنقاله آکاردئونی

نوارنقاله‌های آکاردئونی پیشروپک در ابعاد و اندازه‌های مختلف طراحی و ساخته می‌شوند. این نوع نقاله‌ها قابلیت انعطاف پذیری فوق العاده‌ای دارند، به گونه‌ای که جابجایی محصولات بسته بندی شده در کارتن، جعبه و یا سبدها را بسیار ساده می‌کنند. نوارنقاله‌های آکاردئونی به دو صورت هرزگرد و یا موتوردار تولید می‌شوند. نوارنقاله‌های آکاردئونی هرزگرد معمولاً یا به صورت شیب‌دار قرار می‌گیرند و یا در ادامه دستگاه دیگری نصب می‌شوند که موتور دستگاه قبلی محصولات را روی نوارنقاله به جلو هدایت می‌کند. از این نوع نقاله‌ها برای انبارش دینامیکی محصولات (به طور مثال در ادامه دستگاه چسب زن) و یا برای انتقال محصول در پروسه بارگیری یا تخلیه استفاده‌های زیادی می‌شود.



نقشه
شماتیک



تجهیزات
سفارشی



مشخصات
فنی



مزایای
دستگاه

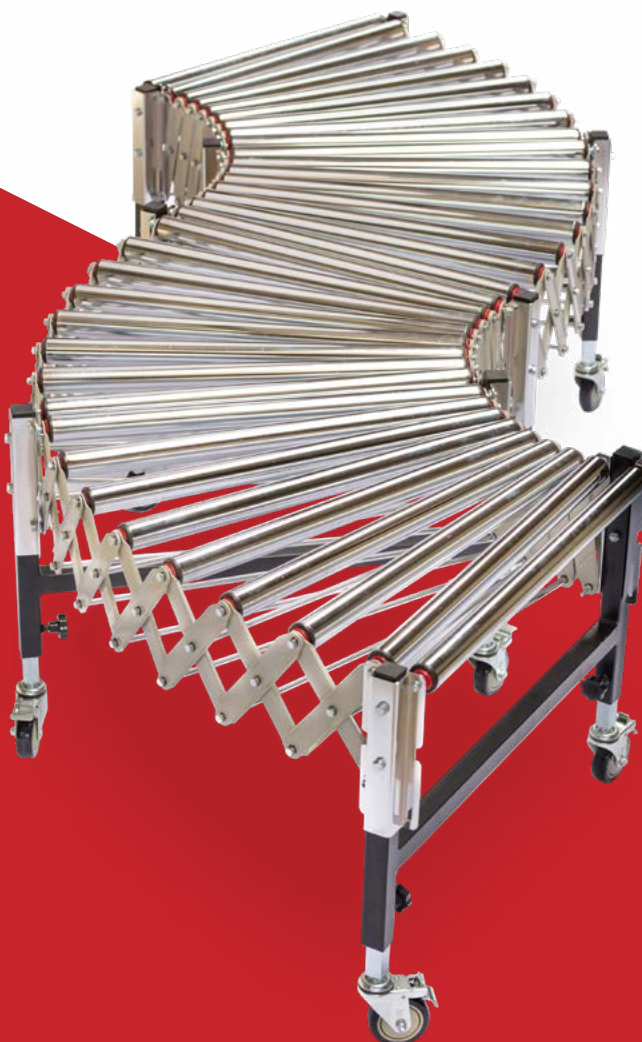



نوار نقاله آکاردئونی

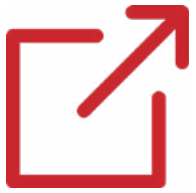

مزایای دستگاہ

- ❖ ۱ مناسب برای بارگیری و تخلیه
- ❖ ۲ مناسب برای انبارش دینامیکی محصولات
- ❖ ۳ قابلیت تغییر طول نوارنقاله
- ❖ ۴ صرفه جویی در فضا
- ❖ ۵ اتصال آسان به نوارنقاله‌های موجود
- ❖ ۶ منعطف در ایجاد خم‌ها و پیچ‌ها

نوار نقاله آکاردئونی



نوار نقاله آکاردئونی



مشخصات فنی

Lmin (50-180) Lmax (125-500)	ابعاد قابل سفارش طول دستگاه (Cm)
W(40-100)	ابعاد قابل سفارش عرض دستگاه (Cm)
H (40-∞)	ابعاد قابل سفارش ارتفاع دستگاه (Cm)
متناسب با ارتفاع سفارش داده شده از ۵۰ سانتی متر به بالا امکان پذیر است.	ارتفاع قابل تنظیم دستگاه
16 Cm Option: 10-13-16 Cm	حداکثر فاصله بین رولرها
رولیکها بلبرینگ خور به قطر ۵ سانتی متر با غبارگیر و رطوبت گیر بلبرینگ با پوشش نیکل کروم	مشخصات رولیکهای دستگاه

نوار نقاله آکاردئونی



نوار

نوار نقاله آکاردئونی



تجهیزات سفارشی



دستگیره‌های
جابجایی



نگهدارنده
محصول



قلاب ارتباط
نوار نقاله‌ها

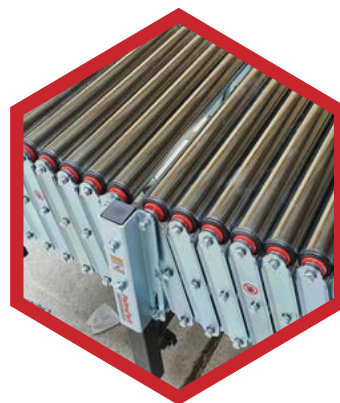

تنظیم کننده فاصله
بین رولرها

نوار نقاله آکاردئونی



نوار نقاله آکاردئونی



نقشه شماتیک

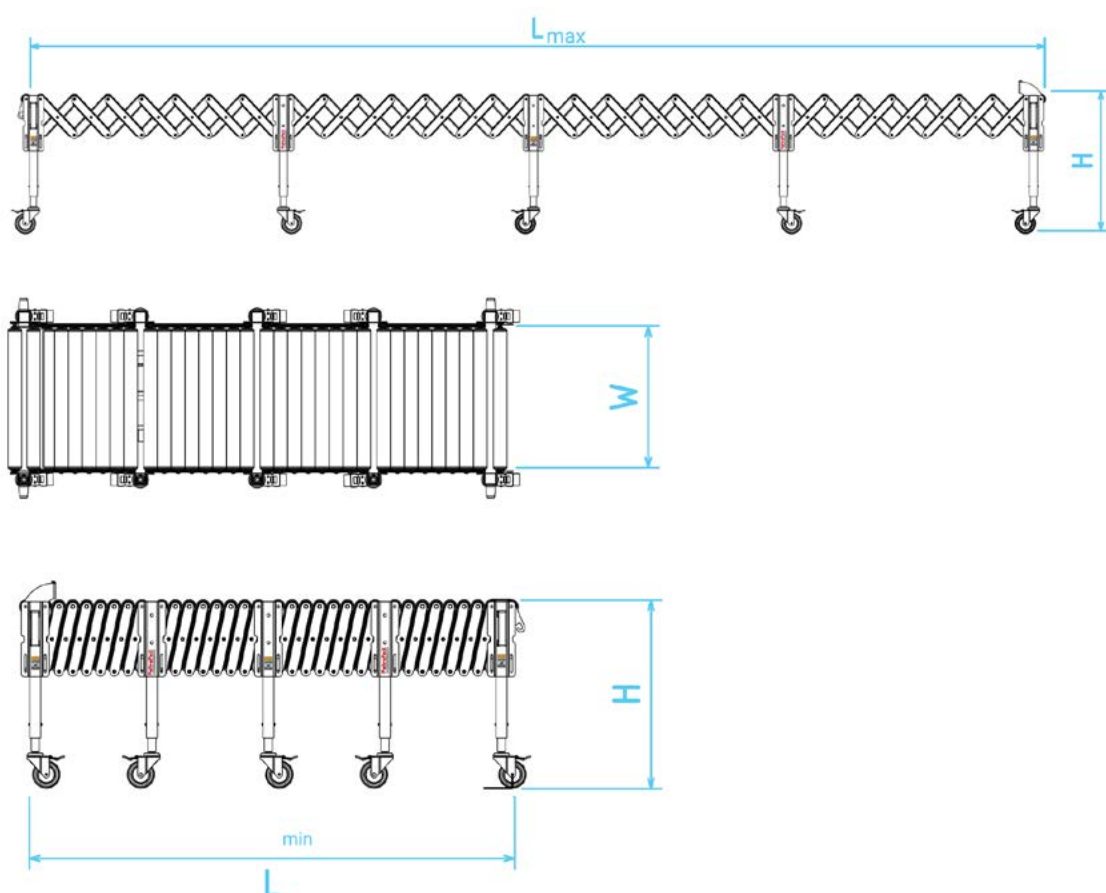

نوار نقاله آکاردئونی



توزین دینامیک و ریجکتور

پیشروپک در راستای مسیر تحقیق و توسعه و در پی دستیابی به راهکارهایی برای سیستم اتوماسیون خطوط تولید و انبار، موفق به ساخت دستگاه چک ویر شده که بی شک نیاز تمامی کارخانجات و انبارها می‌باشد.

دستگاه چک ویر پیشروپک یک ماشین اتوماتیک برای کنترل وزن کالاهای بسته بندی شده است که عموماً در پایان فرآیند تولید یا ورودی / خروجی انبار و به منظور اطمینان از وزن کالا در محدوده تعیین شده استفاده می‌شود. کالایی که خارج از وزن استاندارد تعریف شده باشد، به طور خودکار از خط خارج می‌گردد.



نقشه
شماتیک



تجهیزات
سفارشی



مشخصات
فنی



مزایای
دستگاه

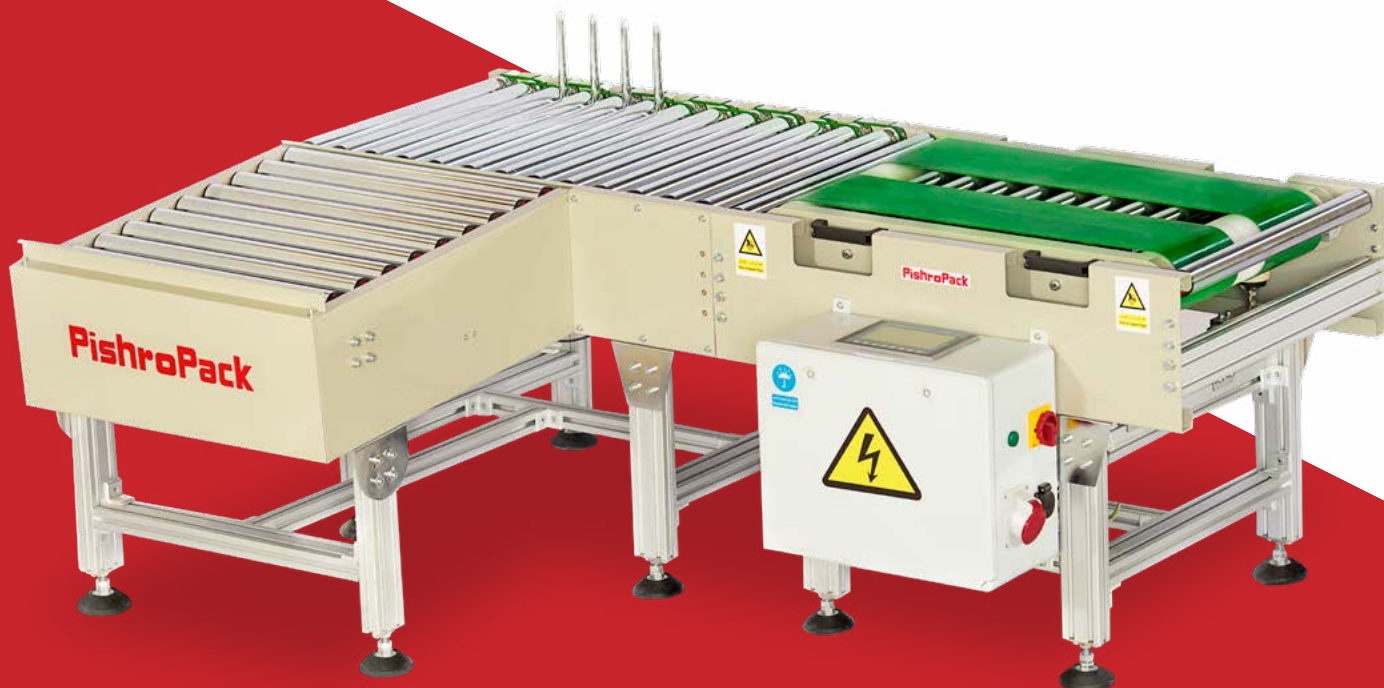



توزین دینامیک و ریجکتور



مزایای دستگاه

- ❖ ۱. ارائه رسید محصولات
- ❖ ۲. کاهش خطاهای انسانی
- ❖ ۳. تعیین وزن دقیق هر محصول
- ❖ ۴. تعیین وزن دقیق محموله بارگیری شده
- ❖ ۵. امکان انتقال اطلاعات به پرینتر یا کامپیوتر
- ❖ ۶. تعیین متوسط وزنی محصولات ارسال شده در بازه‌های زمانی مختلف

ادامه <

توزین دینامیک و ریجکتور

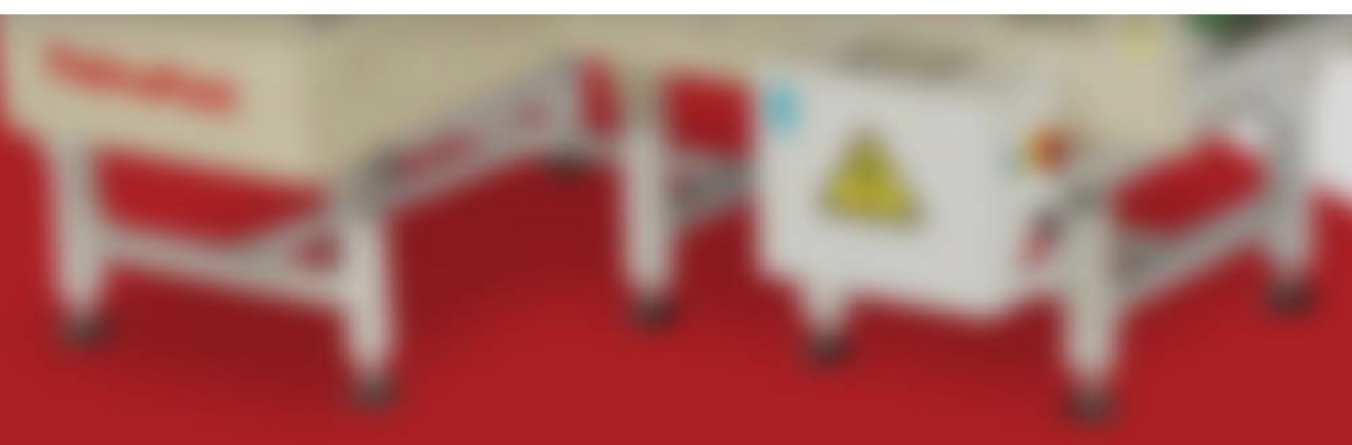



توزین دینامیک و ریجکتور



مزایای دستگاه

- ۷. کاربری آسان برای تعریف وزن محصول و تکرانس وزنی
- ۸. کنترل وزن کارتن مادر پر شده (کنترل تعداد محصول چیده شده در کارتن)
- ۹. قابلیت اتصال به دستگاه‌های جت پرینتر و لیبل پرینتر جهت چاپ اطلاعات مورد نظر بر روی کارتن

توزین دینامیک و ریجکتور

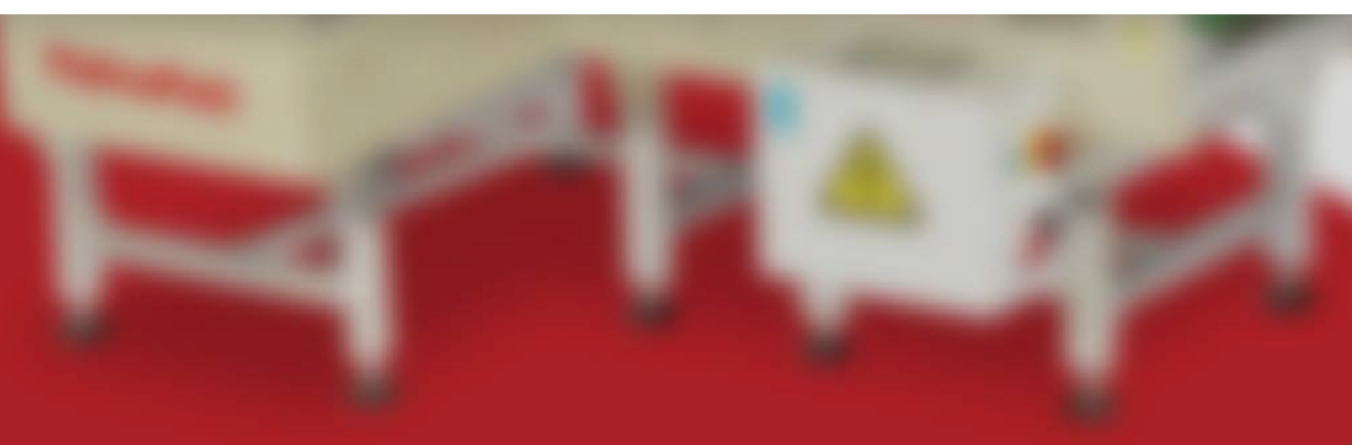



توزین دینامیک و ریجکتور

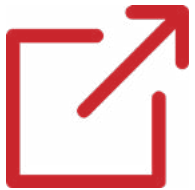

مشخصات فنی

50 kg	حداکثر وزن قابل اندازه گیری
1 – 50 kg	محدوده توزین
± 30 g	دقت توزین
4 beam strain gauge load cells	تعداد لود سل (سنسورهای تشخیص وزن)
1 g	گام وزن قابل نمایش
HMI 7 inch & Computer Monitor	صفحه نمایش
1000	تعداد محصول قابل تعریف
Electrical 380 volt 3 phase supply	مشخصات برق ورودی
L: 20 – 65 cm. W: 12 – 55 cm	ابعاد محصول

توزین دینامیک و ریجکتور



توزین دینامیک و ریجکتور

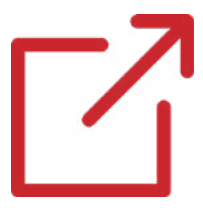

تجهيزات سفارشی



لیبل پرینتر
یا جت پرینتر



انتقال داده‌ها
به کامپیوتر



بارکد خوان
شناسایی محصول

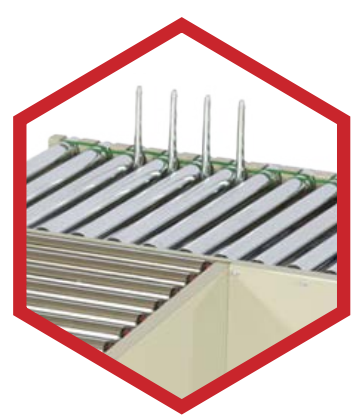

ریجکتور

توزین دینامیک و ریجکتور

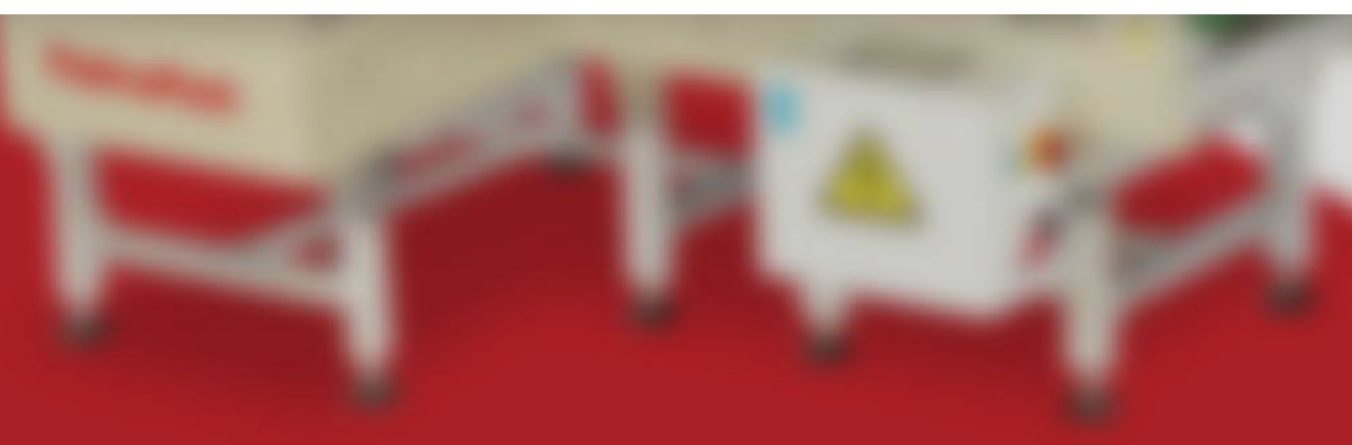



توزین دینامیک و ریجکتور

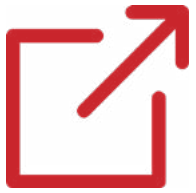

نقشه شماتیک

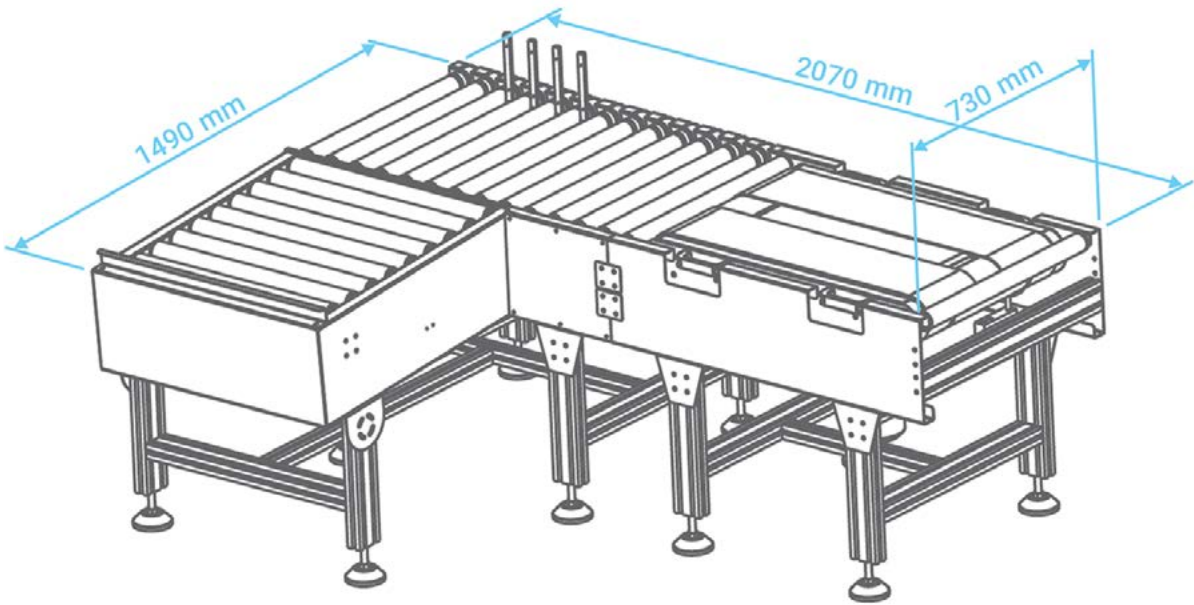

توزین دینامیک و ریجکتور





لطفا یکی از گزینه‌ها
را انتخاب کنید:



دستگاه کارتن چسب زن
دو موتور



دستگاه کارتن چسب زن
سه موتور



لطفا یکی از گزینه‌ها
را انتخاب کنید:



دستگاه کارتن چسب زن
AMS



دستگاه کارتن چسب زن
AMS Top



دستگاه کارتن چسب زن
AMS Bottom



دستگاه کارتن چسب زن AMS

دستگاه کارتن چسب زن مدل AMS پیشروپک از نوع دستگاه‌های نیمه اتوماتیک چسب زن محسوب می‌شود. این دستگاه‌ها به صورت دستی برای ابعاد یکسان کارتن تنظیم شده و قادر است رنج وسیعی از کارتن‌های سبک تا سنگین را بسته بندی نماید. کارتن چسب زن های AMS از طرفین کارتن‌ها را حمل می‌کنند و از زیر، رولرهای بلبرینگ خور، وزن محصولات را تحمل می‌کنند. در این مدل از دستگاه‌ها، یک اپراتور وظیفه بستن درب بالایی کارتن و راهنمایی آن به داخل دستگاه را به عهده خواهد داشت. این دستگاه با دو هد چسب زن درب بالا و پایین کارتن را چسب می‌زند.



نقشه
شماتیک



تجهیزات
سفارشی



مشخصات
فنی



مزایای
دستگاه





دستگاه کارتین چسب زن AMS



مزایای دستگاه

- ۱. افزایش سرعت بسته بندی
- ۲. کاهش مصرف چسب
- ۳. بسته بندی مطمئن و افزایش استحکام کارتن
- ۴. کاهش صدمات به کارتن
- ۵. کاهش خطر صدمات به نیروی انسانی
- ۶. کاهش اشتباهات در چسب زنی

دستگاه کارتین چسب زن AMS





دستگاه کارتن چسب زن AMS

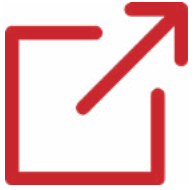

مشخصات فنی

AMS 85	AMS 55	
L : 123 W : 113.6 H : 153	L : 123 W : 83.6 H : 153	ابعاد دستگاه (CM)
l : 15~∞ w : 13~80 h : 11.5~55 or 21.5~65	l : 15~∞ w : 13~50 h : 11.5~55 or 21.5~65	رنج ابعاد کارتن (CM)
40 Carton/min		سرعت چسب زنی
2×0.18kw Flange mounted gearbox		محرك
Electrical 380volt 3phase supply Option: Electrical 220volt 1phase		برق مصرفی
5/5 , 5/6 , 7/5 Cm		ابعاد چسب زنی دیواره کارتن

دستگاه کارتن چسب زن AMS





دستگاه کارتن چسب زن AMS



تجهیزات سفارشی



نقاله‌های
نیم متری



نقاله‌های
یک متری



نقاله‌های
آکاردئونی



شمارشگر کارتن /
محاسبه چسب مصرفی



هد چسب زن
۷ سانت

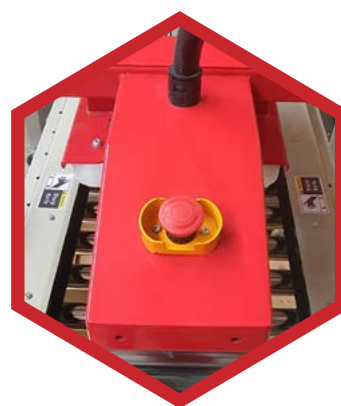

کلید
اضطراری

دستگاه کارتن چسب زن AMS





دستگاه کارتن چسب زن AMS



نقشه شماتیک

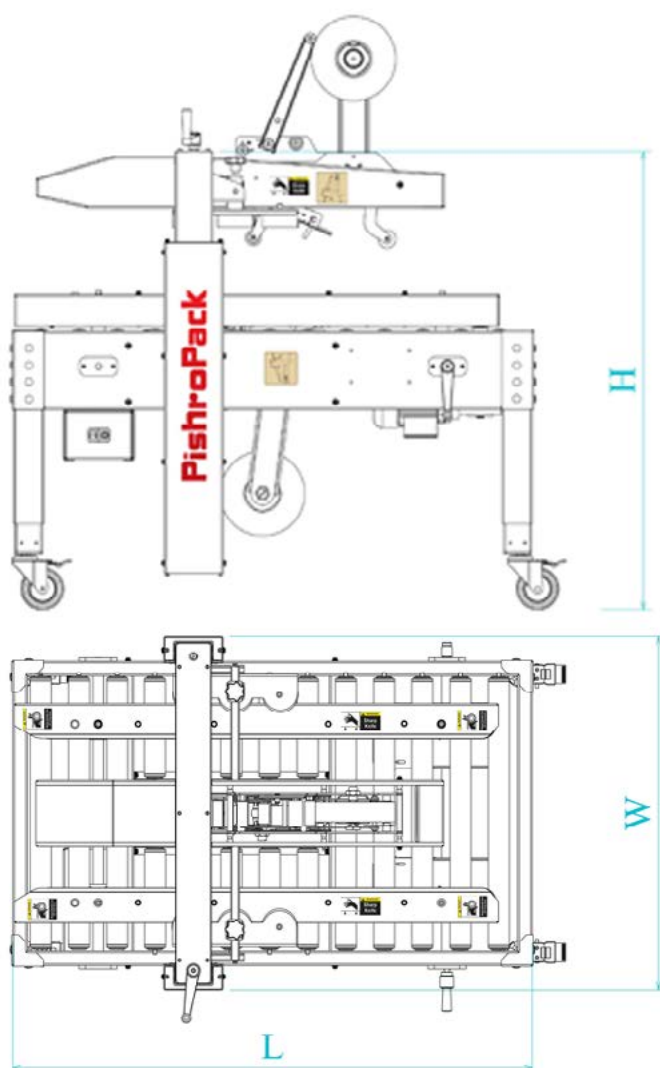

دستگاه کارتن چسب زن AMS





دستگاه کارتن چسب زن AMS Top

دستگاه کارتن چسب زن مدل AMS Top پیشروپک از نوع دستگاه‌های نیمه اتوماتیک چسب زن محسوب می‌شود. این دستگاه‌ها به صورت دستی برای ابعاد یکسان کارتن تنظیم شده و قادر است رنج وسیعی از کارتن‌های سبک تا سنگین را بسته بندی نماید. کارتن چسب زن‌های AMS Top از طرفین کارتن‌ها را حمل می‌کنند و از زیر، رولرهای بلبرینگ خور، وزن محصولات را تحمل می‌کنند. در این مدل از دستگاه‌ها، یک اپراتور وظیفه بستن درب بالایی کارتن و راهنمایی آن به داخل دستگاه را به عهده خواهد داشت. این دستگاه با یک هد چسب زن درب بالایی کارتن را چسب می‌زند.



نقشه
شماتیک



تجهیزات
سفارشی



مشخصات
فنی



مزایای
دستگاه





دستگاه کارت‌ن چسب زن AMS Top



مزایای دستگاه

- ۱. افزایش سرعت بسته بندی
- ۲. کاهش مصرف چسب
- ۳. بسته بندی مطمئن و افزایش استحکام کارتن
- ۴. کاهش صدمات به کارتن
- ۵. کاهش خطر صدمات به نیروی انسانی
- ۶. کاهش اشتباهات در چسب زنی

دستگاه کارت‌ن چسب زن AMS Top





دستگاه کارتن چسب زن AMS Top



مشخصات فنی

AMS Top 85	AMS Top 55	
L : 123 W : 113.6 H : 153	L : 123 W : 83.6 H : 153	ابعاد دستگاه (CM)
l : 15~∞ w : 13~80 h : 11.5~55 or 21.5~65	l : 15~∞ w : 13~50 h : 11.5~55 or 21.5~65	رنج ابعاد کارتن (CM)
40 Carton/min		سرعت چسب زنی
2×0.18kw Flange mounted gearbox		محرك
Electrical 380volt 3phase supply Option: Electrical 220volt 1phase		برق مصرفی
5/5 , 5/6 , 7/5 Cm		ابعاد چسب زنی دیواره کارتن

دستگاه کارتن چسب زن AMS Top



دستگاه کارتن چسب زن AMS Top



تجهیزات سفارشی



نقاله‌های
نیم متری



نقاله‌های
یک متری



نقاله‌های
آکاردئونی



شمارشگر کارتن /
محاسبه چسب مصرفی



هد چسب زن
۷ سانت



کلید
اضطراری

دستگاه کارتن چسب زن AMS Top



دستگاه کارتن چسب زن AMS Top



نقشه شماتیک

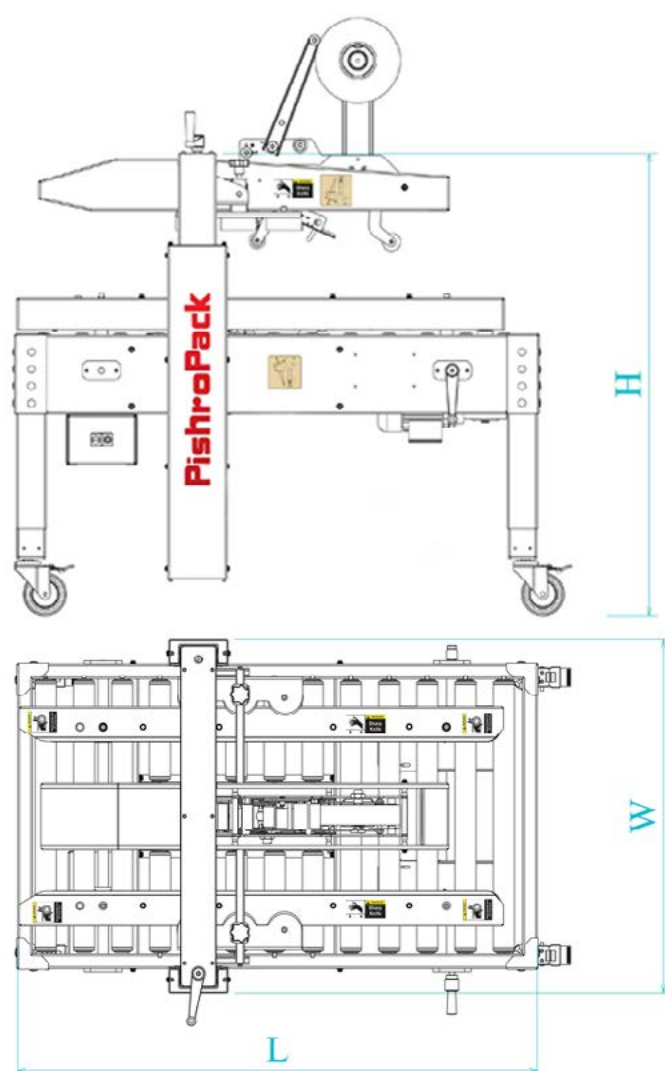

دستگاه کارتن چسب زن AMS Top





دستگاه کارتن چسب زن AMS Bottom

دستگاه کارتن چسب زن مدل AMS Bottom پیشروپیک از نوع دستگاه‌های نیمه اتوماتیک چسب زن محسوب می‌شود. این دستگاه‌ها به صورت دستی برای ابعاد یکسان کارتن تنظیم شده و قادر است رنج وسیعی از کارتن‌های سبک تا سنگین را بسته بندی نماید. کارتن چسب زن‌های AMS Bottom از طرفین کارتن‌ها را حمل می‌کنند و از زیر، رولرهای بلبرینگ خور، وزن محصولات را تحمل می‌کنند. در این مدل از دستگاه‌ها، یک اپراتور وظیفه بستن درب بالایی کارتن و راهنمایی آن به داخل دستگاه را به عهده خواهد داشت. این دستگاه با یک هد چسب زن درب پایینی کارتن را چسب می‌زند.



نقشه
شماتیک



تجهیزات
سفارشی



مشخصات
فنی



مزایای
دستگاه





دستگاه کارتین چسب زن AMS Bottom

دستگاه کارتین چسب زن AMS Bottom با ظرفیت ۱۰۰ لیتر در هر ساعت قادر است تا ۱۰۰۰ لیتر چسب را در هر روز کار کند. این دستگاه با استفاده از سیستم کارتین چسب زن، چسب را به صورت خودکار و دقیق در محفظه کارتین پخش می‌کند. این ویژگی باعث می‌شود تا چسب به صورت یکنواخت و بدون هدر رفتن در محفظه کارتین پخش شود. این دستگاه همچنین دارای سیستم ایمنی است که از خطر سوختگی جلوگیری می‌کند.



مزایای دستگاه

- ۱. افزایش سرعت بسته بندی
- ۲. کاهش مصرف چسب
- ۳. بسته بندی مطمئن و افزایش استحکام کارتن
- ۴. کاهش صدمات به کارتن
- ۵. کاهش خطر صدمات به نیروی انسانی
- ۶. کاهش اشتباهات در چسب زنی

دستگاه کارتین چسب زن AMS Bottom



دستگاه کارتن چسب زن AMS Bottom



مشخصات فنی

AMS Bottom 85	AMS Bottom 55	
L : 123 W : 113.6 H : 85	L : 123 W : 83 H : 85	ابعاد دستگاه (CM)
l : 15~∞ w : 13~80	l : 15~∞ w : 13~50	رنج ابعاد کارتن (CM)
40 Carton/min		سرعت چسب زنی
2×0.18kw Flange mounted gearbox		محرک
Electrical 380volt 3phase supply Option: Electrical 220volt 1phase		برق مصرفی
5/5 , 5/6 , 7/5 Cm		ابعاد چسب زنی دیواره کارتن

دستگاه کارتن چسب زن AMS Bottom



دستگاه کارتن چسب زن AMS Bottom

دستگاه کارتن چسب زن AMS Bottom یک دستگاه صنعتی است که برای چسب زنی کارتن‌ها در خط تولید استفاده می‌شود. این دستگاه دارای یک نوار نقاله است که کارتن‌ها را به سمت دستگاه هد چسب زن حرکت می‌دهد. پس از چسب زنی، کارتن‌ها به سمت نوار نقاله بعدی منتقل می‌شوند. این دستگاه دارای یک موتور قدرتمند است که برای چسب زنی کارتن‌ها استفاده می‌شود. این دستگاه دارای یک سیستم ایمنی است که از آسیب دیدن کارکنان جلوگیری می‌کند. این دستگاه دارای یک سیستم نظارت و کنترل است که به اپراتور اجازه می‌دهد تا عملکرد دستگاه را نظارت کند. این دستگاه دارای یک سیستم تخلیه زباله است که از چسب اضافی جلوگیری می‌کند. این دستگاه دارای یک سیستم تمیزکاری است که از چسب اضافی جلوگیری می‌کند. این دستگاه دارای یک سیستم ایمنی است که از آسیب دیدن کارکنان جلوگیری می‌کند. این دستگاه دارای یک سیستم نظارت و کنترل است که به اپراتور اجازه می‌دهد تا عملکرد دستگاه را نظارت کند. این دستگاه دارای یک سیستم تخلیه زباله است که از چسب اضافی جلوگیری می‌کند. این دستگاه دارای یک سیستم تمیزکاری است که از چسب اضافی جلوگیری می‌کند.



تجهیزات سفارشی



نقاله‌های
نیم متری



نقاله‌های
آکاردئونی



هد چسب زن
۷ سانت

دستگاه کارتن چسب زن AMS Bottom





دستگاه کارتن چسب زن AMS Bottom

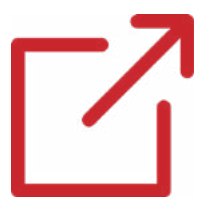

نقشه شماتیک

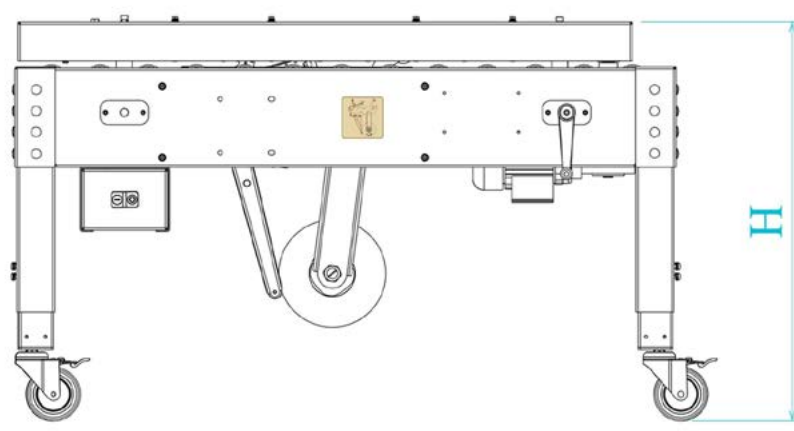
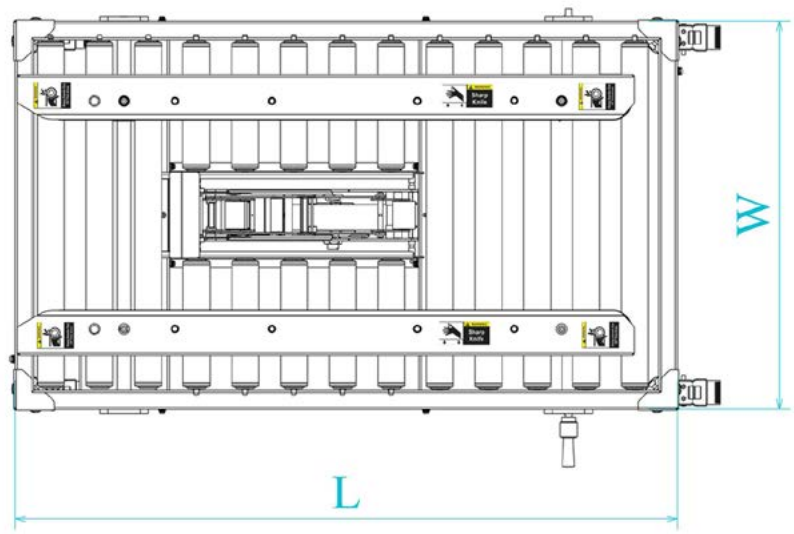

دستگاه کارتن چسب زن AMS Bottom



دستگاه کارتن چسب زن AMST

دستگاه کارتن چسب زن مدل AMST پیشروپک از نوع دستگاه‌های نیمه اتوماتیک چسب زن محسوب می‌شود. این دستگاه‌ها به صورت دستی برای ابعاد یکسان کارتن تنظیم شده است. کارتن چسب زن‌های AMST از طرفین و بالا کارتن‌ها را حمل می‌کنند. در این مدل از دستگاه‌ها، یک اپراتور وظیفه بستن درب بالایی کارتن و راهنمایی آن به داخل دستگاه را به عهده دارد. دستگاه‌های سه موتوره برای حمل کارتن‌های خیلی پر یا کارتن‌هایی که نسبت ارتفاع به طول آنها زیاد است گزینه مناسب تری نسبت به دستگاه‌های دو موتوره هستند. این دستگاه با یک هد چسب زن درب بالایی و پایینی کارتن را چسب می‌زند.



نقشه
شماتیک



تجهیزات
سفارشی



مشخصات
فنی



مزایای
دستگاه





دستگاه کارت‌ن چسب زن AMST



مزایای دستگاه

۱. افزایش سرعت بسته بندی
۲. کاهش مصرف چسب
۳. بسته بندی مطمئن و افزایش استحکام کارت‌ن
۴. کاهش صدمات به کارت‌ن
۵. کاهش خطر صدمات به نیروی انسانی
۶. کاهش اشتباهات در چسب زنی
۷. مناسب کارت‌ن‌های خیلی پر و کارت‌ن‌هایی که نسبت ارتفاع به طول آنها زیاد است.

دستگاه کارت‌ن چسب زن AMST





دستگاه کارتن چسب زن AMST



مشخصات فنی

AMST 55	
L : 123 W : 83 H : 44	ابعاد دستگاه (CM)
l : 15~∞ w : 20~50 h : 11.5~55	رنج ابعاد کارتن (CM)
40 Carton/min	سرعت چسب زنی
3×0.18kw Flange mounted gearbox	محرک
Electrical 380volt 3phase supply Option: Electrical 220volt 1phase	برق مصرفی
5/5 , 5/6 , 7/5 Cm	ابعاد چسب زنی دیواره کارتن

دستگاه کارتن چسب زن AMST





دستگاه کارتن چسب زن AMST



تجهیزات سفارشی



نقاله‌های
نیم متری



نقاله‌های
یک متری



نقاله‌های
آکاردئونی



هد چسب زن
۷ سانت

دستگاه کارتن چسب زن AMST





دستگاه کارتن چسب زن AMST



نقشه شماتیک

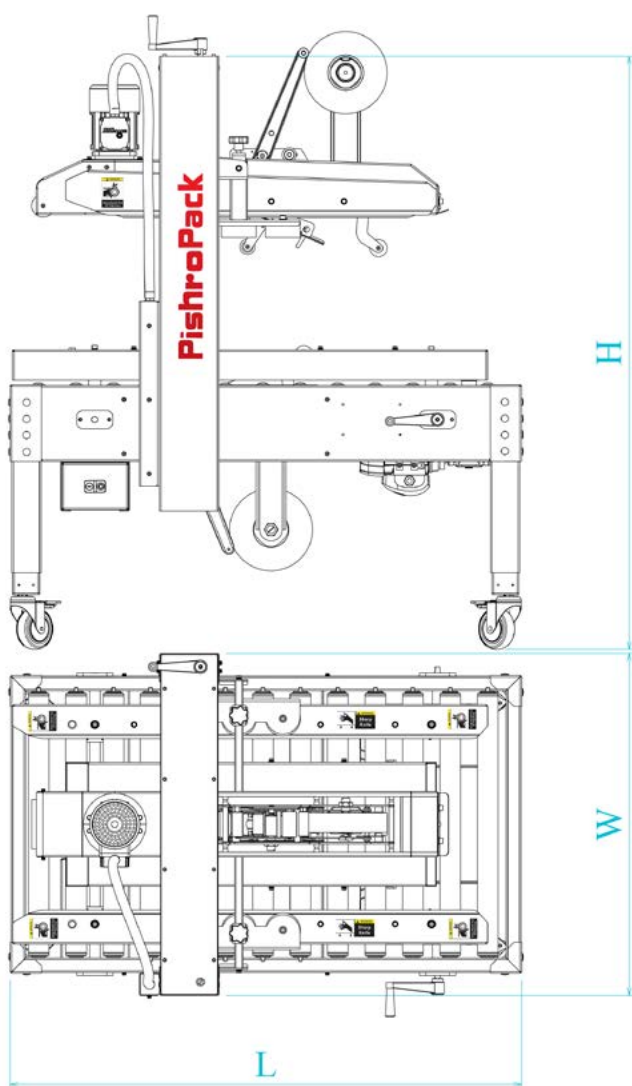

دستگاه کارتن چسب زن AMST





تماس با ما

لطفا یکی از گزینه‌ها

را انتخاب کنید:

۰۲۱-۶۵۶۱۲۹۴۵ 

۰۹۱۲۰۴۴۷۹۳۷ 

info@pishropack.com 

www.pishropack.com 

pishropack 

تهران، بزرگراه آزادگان، شهرک صنعتی گلگون،
خیابان هشتم شمالی، پ ۲۷

